

警告(けいこく)
必ずお読みください。お子様の場合は、保護者の方がお読みください。
●小部品があります。誤飲・窒息の危険がありますので、3才未満のお子様には絶対に与えないでください。

注意(ちゅうい)
●この商品は15才未満のお子様には適用しません。15才未満のお子様の場合は、保護者のもとでお使いください。●本製品は単2形アルカリ乾電池(4本)、コイン形リチウム電池 CR2032(1個)を使用しています。乾電池、コイン形リチウム電池の交換は、保護者の方が行ってください。●コイン形リチウム電池は飲み込むと危険です。お子様の手の届かないところに保管してください。万一、飲み込んだ場合は、すぐに医師に相談してください。◀電池を誤使用すると発熱・破裂・液漏れの恐れがあります。下記に注意してください▶・二次式電池(充電式電池)は、絶対に使用しないでください。・古い電池と新しい電池、いろいろな種類の電池を混ぜて使わないでください。・+- (プラスマイナス) を正しくセットしてください。・ショートさせたり充電、分解、加熱、火の中に入れてたりしないでください。・万一、電池から漏れた液が目に入ったときはすぐに大量の水で洗い、医師に相談してください。皮膚や服に付いた時は水で洗ってください。・廃棄するときは、自治体の廃棄物処理の指示に従ってください。・コイン形リチウム電池を廃棄する場合および保存する場合は、テープなどで絶縁してください。●ファスナー部分に、指や髪の毛や衣服などをはさまないように注意してください。●安全のため、破損、変形したものを使用しないでください。

〈使用上の注意〉

- 包装材は開封後すぐに捨ててください。
- ご使用前に、取り扱い説明書をよくお読みください。また、読み終わった後は必ず保管しておいてください。
- 性質上、毛が抜けやすいので換って飲み込まないように注意してください。
- 付属の電池はテスト用です。容量が少なくなったら新しい電池と取りかえてください。
- 使用済みの電池は、各自治体の廃棄方法に従って廃棄してください。
- ぶついたり、おとしたりしないでください。
- 直射日光の当たる所、暖房器具の近くなど湿度の高すぎる所、低すぎる所には置かないでください。
- ダッキー本体は非防水のため、絶対にぬらさないでください。万一水などでぬれた場合は、吸水性のよい布で水分をとり除いてください。
- 本商品は国内専用です。海外では使用しないでください。

〈お手入れ方法〉

- 本体が汚れたときは、水でぬらしてかたくしぼった布で汚れをふきとってください。

コイン電池を保管・廃棄する時

コイン電池の保管・廃棄の際は、電池にテープ等を巻つけて絶縁してください。正しく絶縁されずに放置された場合、発熱、破裂などの危険があります。

テープなどで絶縁してください。

廃棄する時は、自治体の廃棄物処理の指示に従ってください。

※販売店の領収書または納品書、付属の保証書を必ず保管しておいてください。

タカラトミーアーツでは「子どもたちに安全で楽しいおもちゃと夢を」を第一に考えております。そのため、常に製品に対し研究、改良を行っており、お買い上げ時期によって同一製品の中にも多少異なるものや、パッケージの写真やイラストなどと異なる場合がございますがご了承ください。製品につきましては、万全の注意をばらって製造に当たっておりますが、万一お気付きの点がございましたら下記までご連絡ください。

タカラトミーグループお客様相談室 おかけ間違いのないようご注意ください

0570-041173

電話受付可能
10~17時 月曜日~金曜日(土日・祝日を除く)

タカラトミーアーツ サポート 検索

www.takaratomy-arts.co.jp/support.html

発売元:株式会社 タカラトミーアーツ
〒124-8511 東京都葛飾区立石 7-9-10

●たのしいタカラトミーアーツの情報はインターネットで
www.takaratomy-arts.co.jp

この度は、タカラトミーアーツ「もっとおりこう ダッキー」をお買い上げいただきまして、誠にありがとうございます。ご使用前に、この取り扱い説明書をよくお読みください。また、読み終わった後は必ず保管しておいてください。

単2形アルカリ乾電池4本使用(電池は別売りです) REQUIRES 4 LR14("C" SIZE) BATTERIES (NOT INCLUDED)
CR2032コイン形リチウム電池1個使用(付属) WITH BATTERY (1 CR2032 COIN-TYPE)

※付属の電池はテスト用です。
※掲載されている写真と商品は多少異なる場合がございますのでご了承ください。
※イラストはイメージです。



INDEX
-もくじ-

- ダッキーって? 1-2
- 各部の名称と役割 3
- 乾電池の入れ方 4
- ダッキーに教えること 5-7
- ダッキーとの接し方 7-10
- 音声録音を使ったコミュニケーション
・ダッキーが認識できる言葉
・ダッキーが歌える歌
・各種モードの設定
- 各種設定変更 11
- 電池の交換 12
- こんなときには 13-14

TAKARA TOMY A.R.T.S.

対象年齢
15才以上

取り扱い説明書

お子様が遊ぶ場合は保護者のもとでご使用下さい。

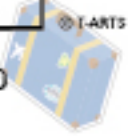

🐾ダッキーって？

あなたのことが大好きなダッキー！
季節のお話し、教えてほしいこと、
席の思い出話、あなたへの気持ち…。
ダッキーは、あなたにたくさんお話しするよ！

いっぱいだっこして、お話ししたり、
遊んだり、可愛がってあげてね！



ぼくはいくつかの言葉がわかるんだ！

ぼくが音声を認識するのは

○おりこうモードの時 →【7ページ：おりこうモード】へ

○質問をした時 →【8ページ：ダッキーからの質問】へ

の2パターンあるよ！

※全部で200語以上の言葉がわかります。

※常に200語以上の言葉を認識できるわけではありません。

それぞれの言葉によって認識できるタイミングが決まっています。

(例：「どの季節が一番好き？」→「春」
春はこの質問の時にのみ認識可能です。

ぼくと一緒にゲームして 頭の体操をしよう！！

おりこうモードの時に「ゲーム」と言ってくれたら、
ぼくの得意な「なぞなぞ」か「5つ覚えてねゲーム」を
出題しちゃおうよ！！

わかるかなー??

なぞなぞ



【7,8ページ：おりこうモード】へ

ぼくたち
前よりもっと
なかよしさん、
だよな？

○お手でセンサー(左右)

手を握ってあげると反応します。

🐾おりこうモード、お留守番モード、
おでかけモードにも使います。

🐾日付・時刻を設定する時にも使います。

おしえてサイン

ダッキーがお話した後、両手を
約2秒間同時に握ると、1回前にお話した
言葉をもう一度言ってくれます。



※設定中や睡眠中など、一部おしえてサインが使えない場合があります。

朝はきちんとお目覚め、
夜は決まった時間に眠るよ！

ダッキーはあなたが設定した
「起床時間」「就寝時間」に合わせて
起床就寝します。

【5,6ページ：ダッキーに教えること】へ

ときどき寝言を言ったり、
寝息をたてたりするよ。

○お目めばちばち

○しっぽフリフリ

嬉しいことがあったり、
質問の答えを待っている時、
しっぽをフリフリします。

○なでなでセンサー(頭)

頭をなでてあげると反応します。
頭のセンサーは、頭の上中央にあります。
センサーの上を数回なでてあげると、
よく反応します。

🐾日付・時刻を設定する時にも使います。



○なでなでセンサー(背中)

背中をなでてあげると反応します。
背中のセンサーは、背中の上中央にあります。
センサーの上を数回なでてあげると
よく反応します。



○首はポーズがとれるよ！

ダッキーの頭は、上下に動かして
好きなポーズで止める事ができます。

頭の上げ下げができ、顔を上げた状態や、
伏せた状態に変えることができます。

首の根元をしっかりと押さえて、あごを持ち上げてください。



※ダッキーの首は自動では動きません。



5つのセンサーで ダッキーとコミュニケーション

各部の名称と役割

ダッキーのお腹にあるファスナーを開けると各種操作スイッチ等があります。

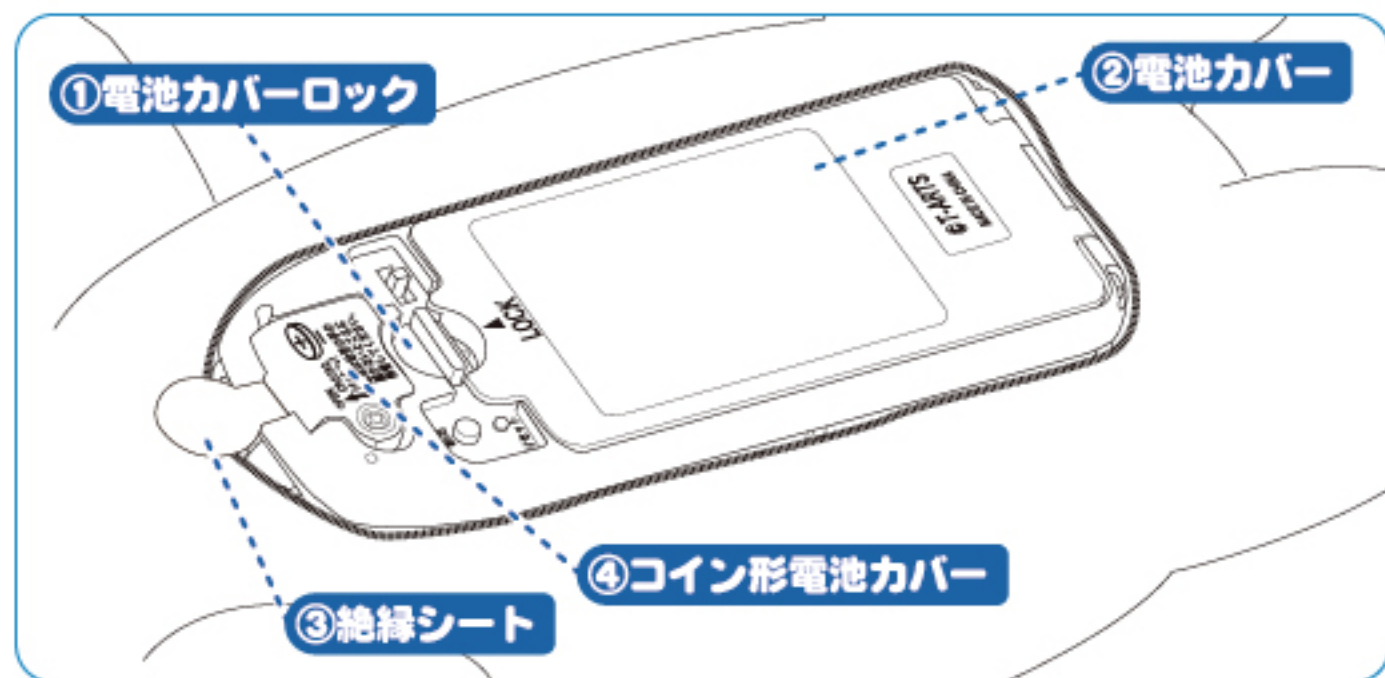

③絶縁シート

ご使用の前に
引き抜いて
ください

※ご使用前に必ず絶縁シートを
引き抜いてください。

設定スイッチ

一度設定した日付や時間などの内容を変更したい時に使います。

※設定変更しても、お話しには影響ありません。

初期化の時にも使用します。

リセットスイッチ

ご購入時に乾電池をセットする時にだけ使用します。電池交換時等、他の時には押さないでください。



音量スイッチ

ダッキーの声の大きさを変更したい時に使います。左から「大」「中」「小」の3段階に調整することができます。

①電池カバーロック

電池カバーの開閉に使います。

②電池カバー

乾電池の入れ方

※乾電池交換の際には【12ページ：乾電池の交換】をご覧ください。

単2形アルカリ乾電池(以下「乾電池」)×4本使用(別売り)



お腹のファスナーを開け、
①電池カバーロックを回して、
電池カバーを開けます。

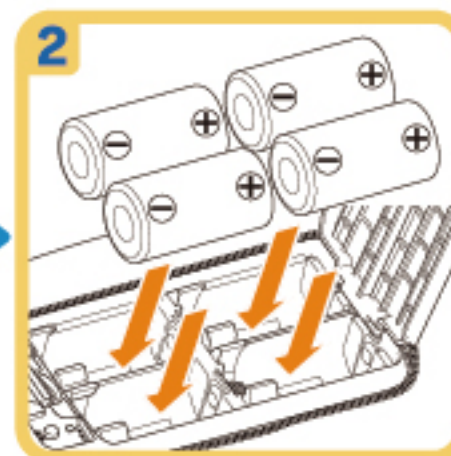

単2形アルカリ乾電池4本を図の
ように+の向きに注意してセッ
トします。

※乾電池は-(マイナス)の方から
入れ、しっかりはめてください。



②電池カバーを閉じて、
①電池カバーロックを回して
赤い矢印が下までくるようにして
ロックしてください。

※「②電池カバー」がしっかり閉じ
て、ロックされていない場合、正
常に作動しないのでご注意ください。

※「①電池カバーロック」が回し
にくい場合は、「②電池カバー」
をおさえながら回してください。

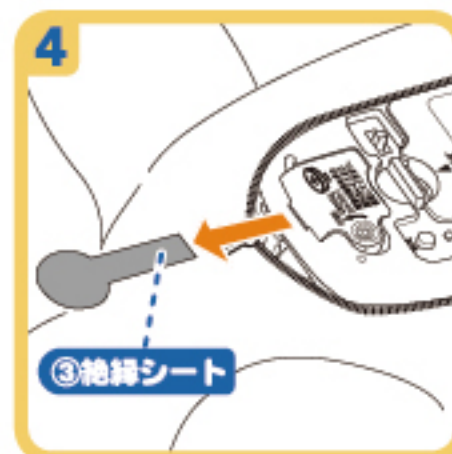

④コイン形電池カバーにはさま
っている③絶縁シートを引き抜
いてください。

※引き抜いた「③絶縁シート」は捨
ててください。



②電池カバー上部にある「リセッ
トスイッチ」を、ペン先など、先の
細い棒で押し、お腹のファスナー
を閉めてください。

5ページ
ダッキーに教えること
(初期設定)へ



ご注意

「リセットスイッチ」を押す必要があるのは、ご購入時に乾電池を
セットする時だけです。
その後の乾電池交換では「リセットスイッチ」は押さないで下さい。

🐾 ダッキーに教えること (初期設定)

ダッキーと暮らすためには、最初に **現在時刻** **起床時刻** **就寝時刻** **誕生日** **呼び名** を教えてあげる必要があります。

設定をはじめる

前のページの手順に従い乾電池をセットし終わったら、左右どちらかの手を握ってください。メロディーが鳴り、ダッキーの挨拶が始まります。



ダッキーの挨拶

「こんにちは！ はじめまして！ ほくダッキー！
～（中略）～
だから、色々教えてもらってもいい？」

挨拶が終わるとダッキーは設定する内容を聞いてきますので、質問に従って操作してください。
※一部セリフが異なる場合がありますがダッキーの音声に従って設定を進めてください。

基本の操作方法

設定のやり方は質問項目ごとに、同じ操作方法の繰り返しです。基本となる操作方法を、現在の時刻「今日の月」の決め方を例に説明します。

現在時刻を教えます。①『月』を決める

質問

「今日は何月何日？ 最初に何月かを教えてー！
右手か左手を握って選んでね。選んだら両手を同時に握ってね。
頭をなでなでしてくれたら、ほくが選んだ設定にしちゃうよ。」

「1月...2月...3月...」

数字を送る
左手を握る



「12月...11月...10月...」

数字を戻す
右手を握る



ダッキーが決めた設定にする
頭をなでる



※ **現在時刻** 「月」「日」/「時」「分」
起床時刻 **就寝時刻** **誕生日** の最終確認までスキップします。

ダッキーの決めた設定

現在時刻: 1月1日 午後12時00分(正午)
起床時刻: 午前6時00分 就寝時刻: 午後9時00分
誕生日: 1月1日 呼び名: お母さん
※設定中、放置して一定時間経過した場合もダッキーの決めた設定でスタートします。

確認

「(設定__月)でいい？ 良かったら両手を同時に握ってね。
間違ったらほくの右手か左手を握ってね。」

決定

両手を同時に握る



間違いなら

右手か左手を握って
決定せずやり直す



質問へ戻る

※誤って間違えたまま決定してしまった場合は、そのまま他の設定を行った後に、【11ページ:各種設定変更】の手順で修正してください。

次の設定【②日付:『日』を決める】へ進む

「基本の操作方法」と同じように質問に従って操作してください。

②『日』を決める

※うるう年の2月29日は、日付設定できません。

質問

「次に日にちを教えてー！ 右手か左手を握って選んでね。選んだら両手を同時に握ってね。」

現在時刻 「月」「日」の最終確認

(設定__月)(設定__日)でいい？ 良かったら～(中略)～握ってね。

③『時』を決める

※「午後12時(正午)」から読み始めます。

質問

「ありがとう 次はお時間を教えてー！ 今は何時何分？ 最初に何時かを教えてー！
右手か左手を握って選んでね。選んだら両手を同時に握ってね。
頭をなでなでしてくれたら、ほくが選んだ設定にしちゃうよ。」

④『分』を決める

質問

「次に何分か教えてー！ 右手か左手を握って選んでね。選んだら両手を同時に握ってね。」

現在時刻 「時」「分」の最終確認

(設定__時)(設定__分)でいい？ 良かったら～(中略)～握ってね。

⑤起床時刻:『時』を決める

ダッキーの起きる時間を決めます。

質問

「これでお時間もぼちちり！ えっとね、毎日おはよう、おやすみって言いたいから
いつも何時何分に起きるのか教えて欲しいなあ。最初に起きる時間を教えてー！
右手か左手を握って選んでね。選んだら両手を同時に握ってね。
頭をなでなでしてくれたら、ほくが選んだ設定にしちゃうよ。」

⑥起床時刻:『分』を決める

質問

「次に何分か教えてー！ 右手か左手を握って選んでね。選んだら両手を同時に握ってね。」

起床時刻 の最終確認

(設定__時)(設定__分)でいい？ 良かったら～(中略)～握ってね。

⑦就寝時刻:『時』を決める

ダッキーの寝る時間を決めます。起床時刻と5時間差がないと設定できません。

質問

「じゃあ、いつも何時何分に寝てるの？ 最初に寝る時間を教えてー！
右手か左手を握って選んでね。選んだら両手を同時に握ってね。
頭をなでなでしてくれたら、ほくが選んだ設定にしちゃうよ。」

⑧就寝時刻:『分』を決める

質問

「次に何分か教えてー！ 右手か左手を握って選んでね。選んだら両手を同時に握ってね。」

就寝時刻 の最終確認

(設定__時)(設定__分)でいい？ 良かったら～(中略)～握ってね。

⑨誕生日:『月』を決める

あなたのお誕生日をダッキーに教えてあげてください。

※うるう年の2月29日は、日付設定できません。

質問

「オッケー！ あとね、お誕生日は何月何日？ 最初にお誕生日が何月かを教えてー！
右手か左手を握って選んでね。選んだら両手を同時に握ってね。
頭をなでなでしてくれたら、ほくが選んだ設定にしちゃうよ。」

⑩誕生日:『日』を決める

質問

「次に日にちを教えてー！ 右手か左手を握って選んでね。選んだら両手を同時に握ってね。」

誕生日 の最終確認

(設定__月)(設定__日)でいい？ 良かったら～(中略)～握ってね。

①家族名称:『呼び名』を決める ダッキーに何と呼ばれたいかを10種類から1つ選んでください。

質問

「あっ、そうだ！これからほく、何て呼んだらいいかなあ？
右手か左手を握って選んでね。選んだら両手を同時に握ってね。
頭をなでなでしてくれたら、ほくが選んだ設定にしちゃうよ。」

※呼び名は、10種類から1つ選べます。(おかあさん/おとうさん/ママ/パパ/おばあちゃん/
おじいちゃん/おねえちゃん/おにいちゃん/おばちゃん/おじちゃん)

終了の挨拶

「ずっと一緒にいてほしいから忘れないようにほく、頑張るね！
聞いてほしいお話いっぱいあるんだ！これからもよろしくね！ワンワン！」

挨拶の後にメロディーが鳴り、初期設定は終了です。

🐾ダッキーとの接し方

音声認識を使ったコミュニケーション

音声認識を使ったコミュニケーションには「おりこうモード」と「ダッキーからの質問」の2通りあります。

何、何？
何かご用？

ダッキー

おりこうモード

ダッキーの両手を同時に握るとダッキーが「何、何？ 何かご用？」と聞いてきます。その後以下言葉をダッキーに向かってお話しするとそれぞれの反応をします。しっぽを振っている間に話かけてください。

ダッキー おはよう こんにちは おやすみ ただいま 元気？

それぞれの言葉にお返事します。

今、何時？

今の時間(ダッキーが認識している時間)を教えてください。

今日は何日？

今日の日付(ダッキーが認識している日付)を教えてください。

おはなし

「うん、お話ししよう！」と言った後、質問をしてきます。質問に答えると、ダッキーが反応します。質問と回答については【8ページ:ダッキーからの質問】をご覧ください。

歌って

ダッキーがおすすめの歌を歌ってくれます。

ダッキーが歌える曲リストは【9ページ:ダッキーが歌える歌】をご確認ください。

ゲーム

ダッキーが頭の体操になる「なぞなぞ」か「5つ覚えてねゲーム」を出題してきます。問題に答えてください。回答するとダッキーが反応します。詳しくは次のページをご確認ください。

なぞなぞ



あつあつの
ケーキってなーんだ？

正解！
すごいです！

ホットケーキ



ダッキーの出題する問題に回答してください。回答はダッキーの顔正面に向かって大きな声ではっきりと答えてください。回答時間は約1分間です。回答を聞きとるとダッキーが反応します。

※回答の単語だけ話しかけてください。

ゲーム

5つ覚えてねゲーム



桜、うめ、ひまわり、
バラ、チューリップ
1番めに言ったのは何？

正解！
すごいです！

桜！



ダッキーが5つの単語を言います。順番と単語を覚えてください。ダッキーの指定した順番の単語が何だったか質問してくるので、回答してください。

ゲーム

ダッキーからの質問

おりこうモードで「おはなし」を選んだり、頭や手、背中を触ったりするとダッキーが度々質問してくることがあります。ダッキーが話し終わった後、しっぽを振っている間に単語で回答してください。ダッキーの知っている言葉だとそれに合わせて、ダッキーがお返事します。

※回答前にしっぽが止まってしまった場合は別の音に反応してしまった可能性があります。

ほくの事
すき？



例 どの季節が一番好き？

⇒「春」、「夏」、「秋」、「冬」に反応します。



しっぽを振っている間に話してください。

＜音声認識のコツ＞

●質問に答える時は単語で答えてください。(例 ×:えーと、春かなあ ○:春)

●答えの前や後ろに他の言葉をつけないようにしてください。

質問の例は【9ページ:ダッキーが認識できる言葉】をご覧ください。

ダッキーが認識できる言葉(一部抜粋)

好きな乗り物、教えてえ	バス 車 電車 飛行機 船 新幹線 消防車 バトカー 自転車 バイク トラック 救急車
行ってみたいところって ある～?	水族館 動物園 遊園地 映画館 海 山 神社 お買い物 公園 図書館 デパート 美術館
好きなお料理、教えてえ	お寿司 お刺身 味噌汁 煮物 おもち うどん そば カレーライス 天ぷら 炊き込みご飯 お漬物 白和え
好きな果物、教えてほしいなあ	リンゴ ぶどう パナナ サクランボ メロン イチゴ もも なし 柿 マンゴー キウイ みかん
好きなお野菜、教えてほしいなあ	ニンジン 玉ねぎ じゃがいも かぼちゃ きゅうり トマト ブロッコリー キャベツ レタス ごぼう レンコン ピーマン
今日は何曜日だったけ～?	月曜 火曜 水曜 木曜 金曜 土曜 日曜
今すっごく楽しんだけど《名》はどう?楽しい?	楽しい 楽しくない / つまらない
今日の天気教えて～	晴 雨 くもり 雪 台風 雷
ほくの事好き?	好き きらい ふつう / まあまあ
腰痛くない?	痛い 痛くない / 大丈夫 / 平気
お歌を歌うのは好き?	好き きらい ふつう / まあまあ
お熱ない?	ない ある
友達たくさんいる?	いる いない ふつう / まあまあ
お外で遊ぶのと お家で遊ぶの どっちが好き?	外 うち / 家
本を読むの好き?	好き きらい ふつう / まあまあ / あんまり 分からない
誰にも言えない秘密ってある?	ある ない 秘密 / 内緒
目玉焼きになにかける?	醤油 ソース 塩 マヨネーズ
どの季節が一番好き?	春 夏 秋 冬
ごはんとパンどっちが好き?	ごはん パン
おばけ怖い?	こわい こわくない / 大丈夫 / 平気 / ぜんぜん
星座のこいぬ座って知ってる?	しってる / わかる しらない / わからない

＜声＞

＜声＞



※音声認識は音量や声質、環境音、イントネーション等により認識率に差があります。認識できない場合もありますが、ご了承ください。

ダッキーが歌える歌

ダッキーは【7ページ:おりこうモード】で **歌って** と言うと歌を歌います。

仰げば尊し	げんこつ山	はと
赤い鳥小鳥	こいのぼり	春が来た
雨ふり	証城寺(しょうじょうじ)の狸囃子	故郷
あんたがたどこさ	ずいずいずっころばし	蛍の光
兎と亀	茶つみ	虫の声
おぼろ月夜	ちょうちょ	むすんでひらいて
かごめかごめ	月	紅葉(もみじ)
かたつむり	通りゃんせ	桃太郎
かもめの水兵さん	七つの子	雪
金太郎	ハッピー・バースデー・トゥー・ユー/ HAPPY BIRTHDAY TO YOU	ゆりかごの唄

いっぱい聞いてね!

各種モードの設定

静かにしてほしい時やもう一度聞き直したい時に使えるモードです。

お留守番モードの設定

- ①ダッキーの右手を約2秒間握り続ける。
ダッキーが「ほく、お留守番するのお?お留守番なら右手をぎゅーって握ってね」と聞いてきます。
- ②一度手を放して、「右手」をもう一度握る。
「いってらっしゃーい…」など、お留守番セリフを言った後にしゃべらなくなります。



★お留守番モードの使い方

ちょっとしたおでかけの時や、1日以上家を空ける時に使います。解除されるまでお話ししません。

おでかけから帰ってきたら…お留守番モード解除

ダッキーの左右どちらかの手を約2秒間握り続けると、お留守番モードが解除されます。

※「お留守番モード解除」をしないと、翌朝の起床時刻になっても話しません。



おでかけモードの設定

- ①ダッキーの左手を約2秒間握り続ける。
ダッキーが「お出かけいくのお?お出かけなら左手をぎゅーって握ってね」と聞いてきます。
- ②一度手を放して、「左手」をもう一度握る。
「わーい!わーい!…」など、おでかけセリフを言います。



おでかけモードの使い方

一緒におでかけする時に使います。手を握った時だけお話しするので、とってもおこげです。

お話ししてよくなったら…おでかけモード解除

ダッキーの左右どちらかの手を約2秒間握り続けると、おでかけモードが解除されます。

※「おでかけモード解除」をしないと、翌日以降も手を握った時しか話しません。



おしえてサイン

ダッキーの言った言葉を聞き逃してしまった場合や、もう一度聞き直したい場合は両手を同時に約2秒間長押ししてください。一つ前のセリフを再度お話しします。



各種設定変更 お腹のファスナーを開けてください。



○ 設定内容を変更したいとき

- ①電池カバー上部の【設定スイッチ】を押します。
- ②ダッキーが現状の設定を確認してきます。
例: **現在時刻**「ほくに教えてくれたことを変更したいんだねえ。今日は○月××日でお時間は△△時□□分だよ！合っているかな？合ったら頭をなでしてえ。間違ったらお手てを握ってほしいなあ」と言います。
現在時刻 **起床時刻** **就寝時刻** **誕生日** **呼び名** の順で聞かれます。
【変更する場合】
手を握るとダッキーが「わかったよお」と言って設定変更に入ります。
詳しい設定方法は【5ページ:ダッキーに教えること】をご覧ください。
【変更しない場合】
頭をなでると「あ～、よかったあ」と言ってダッキーが言った現状の設定で進みます。
※一定時間放置すると現状の設定で設定変更を終了します。
- ③設定変更が終了したら、お腹のファスナーを閉めます。



○ 購入時の状態に戻したいとき(初期化する)

- ①通常の起動状態(設定中除く)で設定スイッチを約2秒以上長押しするとダッキーが「全部の記憶を消しちゃようよお。記憶を消したいなら頭をなでなでしてね。やめたい時は手を握ってえ」と言います。
【全ての記憶を消す場合】
頭をなでると「わかったよお～」と言って記憶が消えます。⇒手を握ると初期設定が始まります。
「5ページ:ダッキーに教えること」の手順に従って、設定を行ってください。
【記憶を消さない場合】
手を握ると「あ～、よかったあ」と言って通常の起動状態に戻ります。

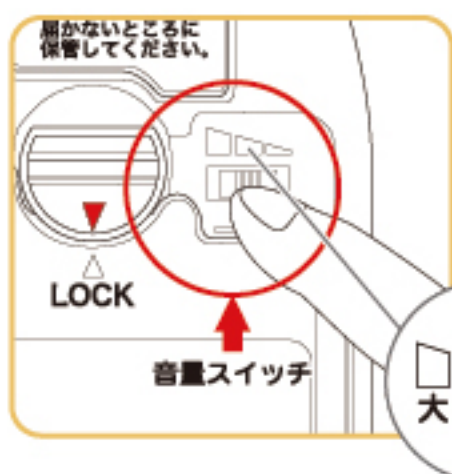

○ 声の大きさを変えたいとき

- ①電池カバー上部の【音量スイッチ】を横に移動させます。
※音量は左から「大」「中」「小」の3段階です。
それぞれのスイッチに合わせて
大:「大きな声でしゃべっちゃうよお」
中:「中くらいの声でしゃべるね」
小:「小さな声でしゃべるねえ」と言います。大きさの目安にしてください。

乾電池の交換 電池が少なくなると「くうん、なんだかウトウトしちゃう…」としゃべるようになります。すぐに電池交換を行ってください。

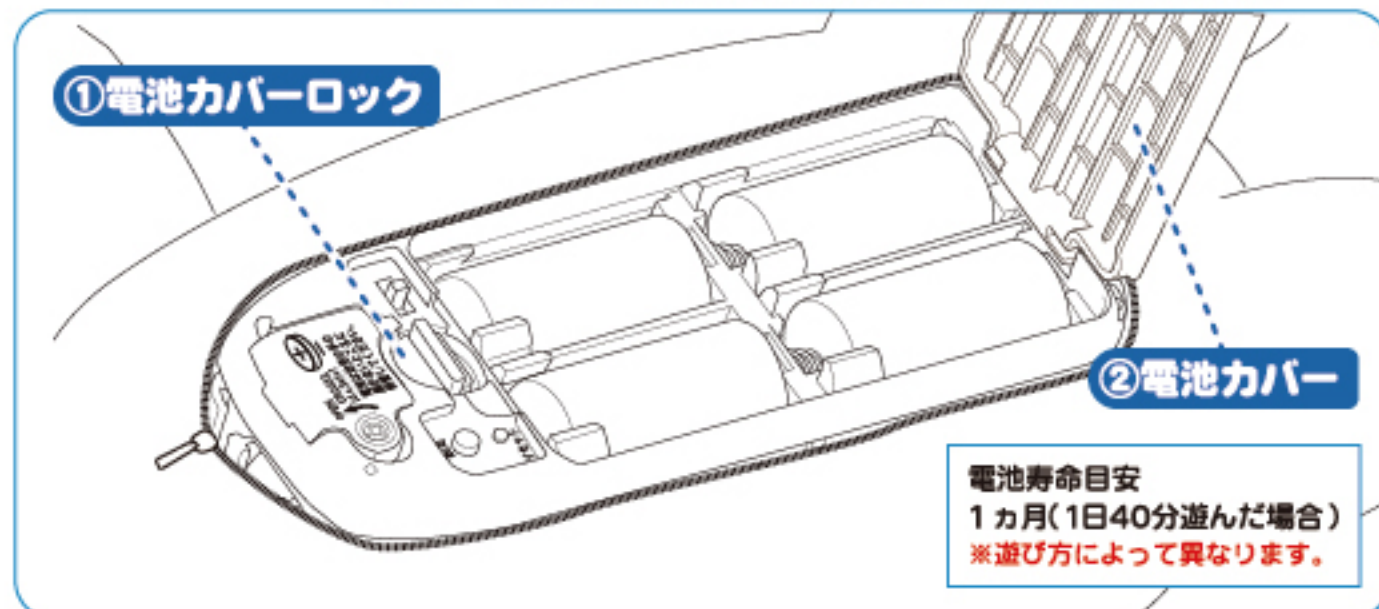

- 乾電池を交換する際は、今セットされている乾電池4本すべてを交換してください。
交換方法は【4ページ:乾電池の入れ方】を確認してください。
※乾電池を外して新しい乾電池への交換は、24時間以内に行ってください。
24時間以上経過すると、日付や時刻の設定がずれてしまい、もう一度設定を行う必要があります。
※乾電池交換中や交換後にリセットボタンは押さないでください。

コイン形電池の交換 CR2032コイン形リチウム電池(以下「コイン形電池」)×1個使用

- コイン形電池は、乾電池交換の際に、あなたが教えた日付などを忘れないようにするための予備電源です。
※ただし乾電池の交換が24時間以内に行われない場合は、時計機能も停止しますので、ご注意ください。
- コイン形電池の寿命は、約1年です。(遊び方によって異なります。)
※乾電池交換の際にはコイン形電池を交換する必要はありません。乾電池を外している時に同時に交換すると日付や時刻の設定がずれてしまい、もう一度設定を行う必要があります。
※コイン形リチウム電池の廃棄や保管時は、絶縁テープで包んで絶縁してください。
※付属の電池はテスト用です。



- ④コイン形電池カバー を ⊕ドライバーで取り外します。

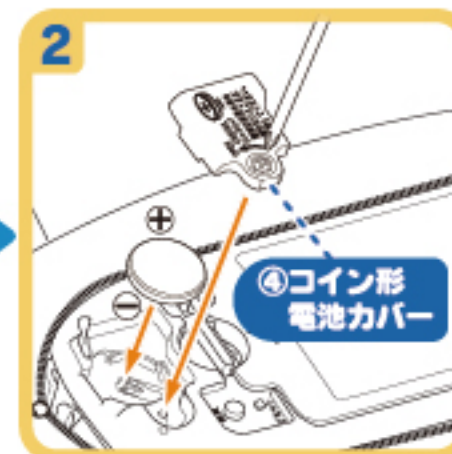

- コイン形電池の+がカバー側になるように+-の向きに注意して新しいコイン形電池をセットしてください。
- ④コイン形電池カバー をもとに戻し、ネジをしっかり締めてください。

○ 設定

Q. 乾電池を入れても動かない、設定できない。

A. 新しい単2形アルカリ乾電池4本を正しくセットしましたか？新しい電池と古い電池が混ざっていると使えないことがあります。

A. 【電池カバー】と【電池カバーロック】は確実に閉まっていますか？

少しでも開いている場合は正常に動作しません。

A. 【電池カバー】と【電池カバーロック】を確実に閉めた後、左右どちらかの手を握ってください。

Q. 設定した起床時刻、就寝時刻を変更したい。

A. 【11ページ:各種設定変更】の手順に従って設定し直してください。

Q. 起床時刻、就寝時刻が少しずつずれてきた。

A. 内部の時計機能は長期使用で若干の誤差が生じますので、現在時刻を修正する必要があります。

【11ページ:各種設定変更】の手順に従って現在時刻を確認し、正しい時刻に設定し直してください。

またダッキーはうるう年がわかりません。2月29日を過ぎたら、再度正しい時刻に設定し直してください。

Q. 起床時刻、就寝時刻が大幅にずれた。

A. 乾電池が無くなった状態や電池カバーを開けたままの状態が24時間が経過するとコイン電池を消耗し、内部の時計機能が止まるため正確な起床、就寝が出来なくなります。乾電池の交換は24時間以内で行うとともに、このような症状になってしまった場合は【11ページ:各種設定変更】の手順に従って現在時刻を確認し、正しい時刻に設定し直してください。

Q. 乾電池を交換したら、設定がリセットされた。

A. コイン形電池が無くなっている可能性があります。【12ページ:コイン形電池の交換】の手順に従って交換してください。

A. 絶縁シートを抜き忘れていませんか？

【4ページ:乾電池の入れ方】の手順に従って絶縁シートを引き抜いてください。

○ 動作

Q. 朝になっても目覚めない。日中も寝てばかりいる。

A. 現在時刻の設定は合っていますか？

A. 起床・就寝時刻の設定は合っていますか？午前と午後を間違えて設定すると、一日中眠ったままになってしまいます。

A. お留守番モードに設定したままになっていませんか？ダッキーの手を約2秒間長押しすると解除されます。【10ページ:各種モードの設定】

Q. しっぽや目が動かなくなった。

A. 電池が少なくなっている可能性があります。新しい単2形アルカリ乾電池4本に取り替えてください。

Q. リセットボタンはどう使うの？

A. リセットボタンは購入時と異常動作が発生した場合のみに使用します。動作上の異常が無い場合は押さないでください。

Q. 目が動かない

A. 温度が低すぎる環境で目の動きが悪くなる場合があります。温かい室温で再度お試しください。

Q. 手を握っても反応しない。

A. お留守番モードになっていませんか？その場合はダッキーの手を約2秒間長押しすると解除されます。【10ページ:各種モードの設定】

A. 手のセンサーが切れてしまった可能性があります。ダッキーのお手てセンサーは無理な角度で曲げたりすると壊れる可能性があります。ご注意ください。

ご注意

- ダッキーのお手てセンサーは無理な角度で曲げたりすると壊れる可能性があります。ご注意ください。

○ お話し/お歌

Q. 話しかけても反応しない。

A. おはなしセンサーは頭や背中をなでたり、手を握った後、約1分間大きな音に反応します。顔の正面、30センチ以内で、少し大きな声で話しかけてみてください。音声認識とは異なる機能のため話しかけた言葉と内容はかみ合いません。

A. おでかけモードになっていませんか？おでかけモード中は手を握らないとお話ししません。その場合は、ダッキーの手を約2秒間長押しすると解除されます。

【10ページ:各種モードの設定】

Q. 同じセリフばかりしゃべる。

A. おでかけモードになっていませんか？ダッキーの手を約2秒間長押しすると解除されます。【10ページ:各種モードの設定】

A. 電池が少ない状態で手を握ると「くろうん、なんだかウトウトしちゃう…」としゃべるようになります。すぐに電池交換を行ってください。

※電池が少なくなると、手以外のセンサーが効かなくなります。

Q. 歌を歌わない

A. おりこうモードの状態では「歌って」と話しかけてください。詳しくは【7ページ:おりこうモードについて】をご確認ください。

Q. 背中や頭をなでても反応しない。

A. おでかけモードになっていませんか？おでかけモード中は手を握らないとお話ししません。その場合は、ダッキーの手を約2秒間長押しすると解除されます。

【10ページ:各種モードの設定】

Q. 就寝時間の後にしゃべる。

A. ダッキーが寝たばかりの時に触ると寝言を言う場合があります。



○ 音声認識について

Q. おりこうモードにしても音声を認識しない。

A. 両手を同時に握っていますか？ダッキーが「何、何？何かご用？」と言ってから、顔の正面、30センチ以内で、少し大きな声で話しかけてください。しっぽを振っている間に答えてください。

A. ダッキーが理解できる言葉は決まっています。【7ページ:おりこうモードについて】をご確認ください。

A. ダッキーは単語を認識します。質問に答える時は答えの前や後ろに他の言葉をつけないようにしてください。

例 X:もしもし、元気ですか？ O:元気？

A. 音声認識は音量や声質、環境音、イントネーション等により認識率に差があります。認識できない場合もありますが、ご了承ください。

Q. ダッキーが認識できる言葉は200語以上あるの？

A. おりこうモード中に認識する言葉以外に、質問に対する回答など合わせて200語以上認識できます。一部抜粋は【9ページ:ダッキーが認識できる言葉】をご覧ください。

